

# BROCHURE D'ENTREPRISE

---



**COTECNA**



# EXPÉRIMENTÉ & FIABLE

---

Le groupe Cotecna propose des services innovants, efficaces et performants en matière d'inspection douanière, de contrôle par scanner, de gestion du risque, de certification et d'analyse.

2132657

4310

MGW 30,480 KG.  
67,200 LBS.

TARE 4,020 KG

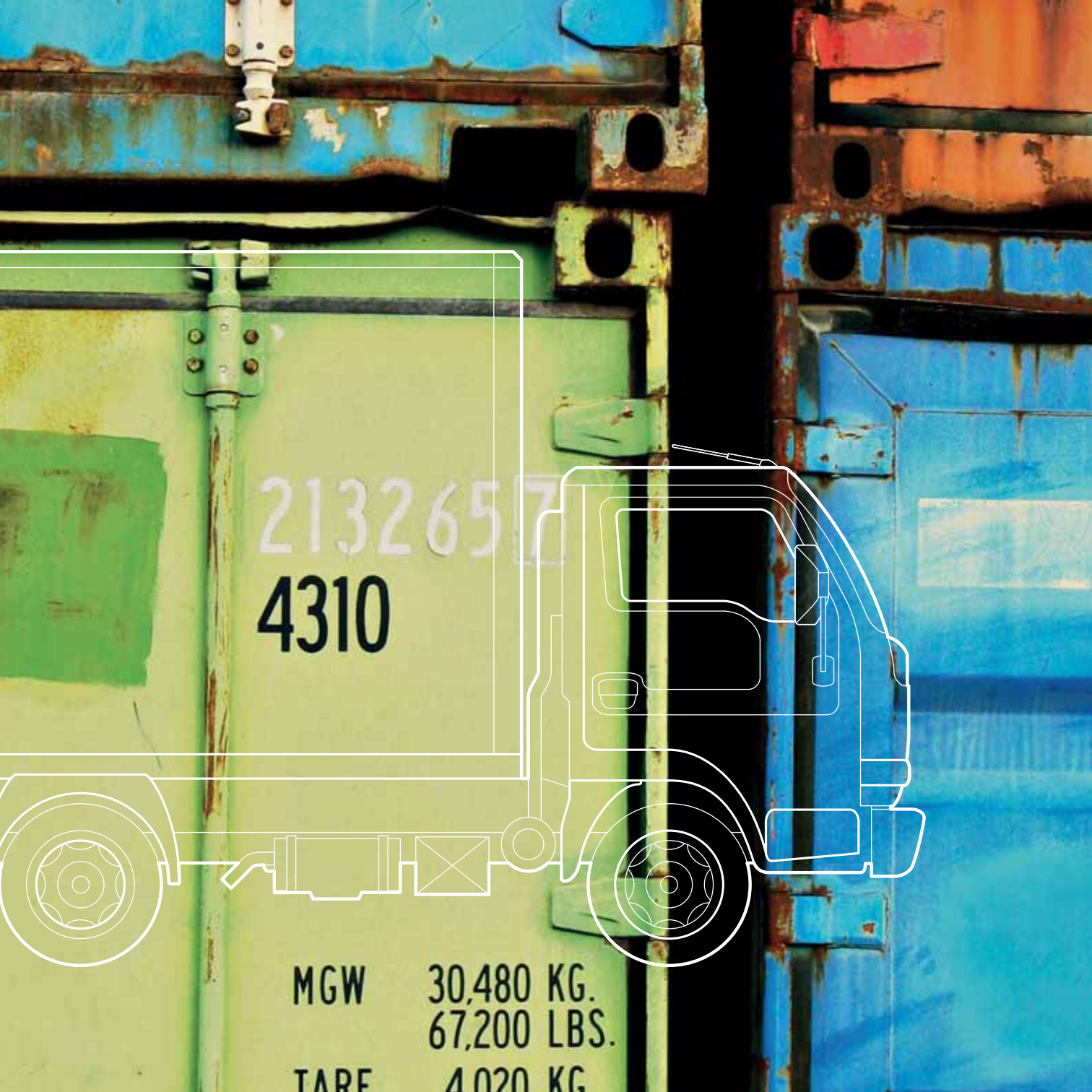

# FACILITER LE COMMERCE MONDIAL GRÂCE À DES SOLUTIONS SUR MESURE

---

Cotecna est une société multinationale basée en Suisse. Elle fournit une gamme complète de services d'inspection et de facilitation des échanges commerciaux aussi bien à des gouvernements qu'à des entreprises. Leader mondial dans le domaine des contrats d'inspection pour les douanes, nous sommes spécialisés dans le développement de solutions innovantes, sur mesure, qui permettent aux gouvernements de lutter contre la fraude, de protéger leurs recettes

fiscales, de maintenir la sécurité intérieure et d'accroître la rapidité et l'efficacité du commerce licite au-delà de leurs frontières. Nous proposons aux entreprises du secteur privé une gamme complète de services d'inspection, d'analyse et de certification qui vérifient la conformité aux engagements commerciaux ou aux normes, ainsi qu'une assistance en matière de transactions financières liées aux échanges et des services de documentation électronique.

*Nous nous différencions par notre capacité à pouvoir développer des solutions sur mesure et innovantes qui permettent aux gouvernements de lutter contre les fraudes et de garantir leurs recettes fiscales d'importations.*



*"L'importance que nous accordons à l'écoute attentive de nos clients est certainement l'une des raisons majeures de notre croissance."*

Robert Massey, Directeur Général de Cotecna

## UNE EXPERTISE MONDIALE

---

Fondée en Suisse, en 1974, par Elie Georges Massey, Cotecna est toujours restée une entreprise familiale. Le réseau international du Groupe comprend désormais plus de 100 bureaux dans plus de 60 pays, et emploie environ 4 000 collaborateurs et agents Cotecna allie le professionnalisme, la fiabilité, l'infrastructure et l'expertise d'un acteur majeur au rayonnement international avec la souplesse et la proximité d'une entreprise à taille humaine.

Afin d'anticiper les besoins de ses clients, Cotecna innove et leur propose régulièrement de nouveaux services et des solutions spécifiques. Au cours des 10 dernières années, les revenus du Groupe ont enregistré une croissance de plus de 120%. Près de 400 000 certificats gouvernementaux sont actuellement émis par notre société, représentant une valeur annuelle de plus de USD 30 milliards.

# ANTICIPER LES BESOINS DANS UN MONDE EN PLEINE MUTATION

---

Dans un contexte réglementaire en constante évolution et aux nombreux défis, Cotecna assure la conformité de ses clients avec les normes et la législation internationale. Elle leur permet d'accroître leur efficacité et leur productivité. Le Groupe a toujours anticipé les tendances, ce qui lui a souvent permis d'être un pionnier dans l'innovation et les nouvelles technologies, telles que la vérification par scanner des cargaisons à forte densité énergétique et, plus récemment, le transfert électronique sécurisé des documents bancaires. Cotecna joue également un rôle important dans le développement des capacités douanières de nombreux gouvernements, alors que les pays en voie

de développement s'acheminent vers une plus grande autonomie et une nécessaire autosuffisance. A l'heure où les marchés émergents ne cessent de croître et où les gouvernements recherchent des opportunités créatives afin de tirer parti de l'expertise du secteur privé, à la fois par le biais de Partenariats Public-Privé (PPP) et par l'externalisation des services de facilitation des échanges commerciaux, le secteur des services d'inspection va connaître un développement substantiel. Comme elle l'a toujours fait, Cotecna continuera à jouer un rôle majeur pour accompagner cette évolution.

*"Cotecna a effectué un travail remarquable qui a permis de renforcer le développement de la Tanzanie. Toutes nos félicitations pour le programme d'inspection à destination que vous avez mis en place depuis 2004."*

Busegi D. Kulwa, Dar VK, Key Accounts Manager à Kuehne+Nagel Ltd

# 4 000

COLLABORATEURS ET AGENTS

100 BUREAUX DANS 60 PAYS

120% DE CROISSANCE

DES REVENUS DEPUIS L'AN 2000

PROFESSIONNALISME, FIABILITÉ  
EXPERTISE, FLEXIBILITÉ

# UNE EXPANSION STRATÉGIQUE

---

Grâce à son expérience et à sa capacité à proposer des prestations performantes aux gouvernements et aux entreprises, tant en Afrique, en Asie, en Europe et aux Amériques, le groupe Cotecna est bien placé sur le marché. Cotecna développe ses activités sur tous les marchés clés, notamment en Asie Centrale, en Asie du Sud-Est, en Amérique Centrale et en Europe de l'Est.

Forte de sa capacité maintes fois éprouvée à apporter des solutions fiables à ses clients sur tous les marchés mondiaux, Cotecna occupe une position de force pour saisir efficacement les opportunités du marché afin de poursuivre sa croissance, que ce soit de manière organique ou par des acquisitions.

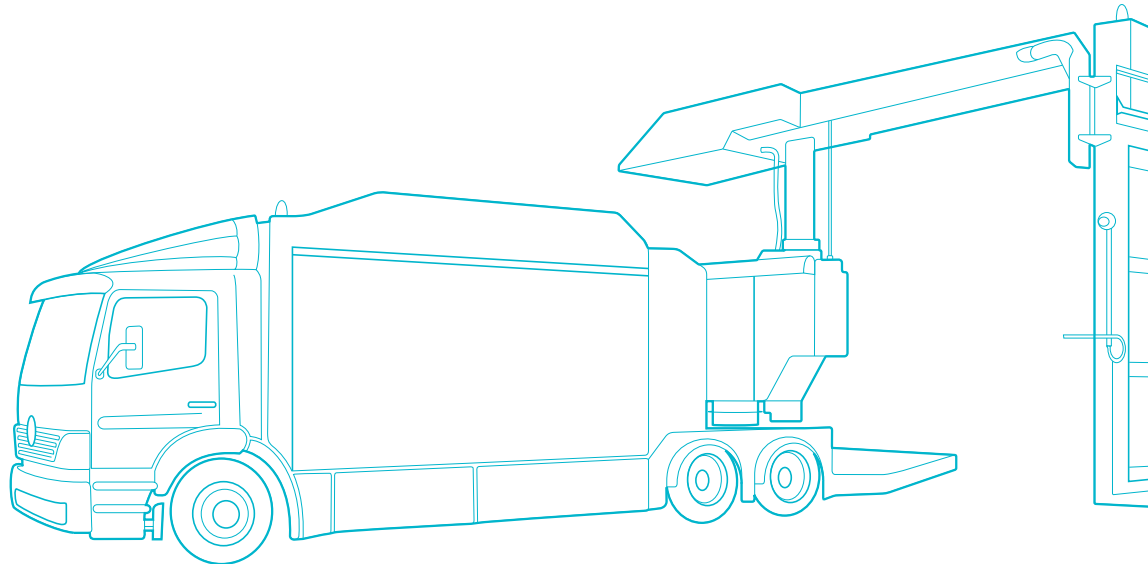

# UNE GAMME COMPLÈTE DE SERVICES

---

## GOUVERNEMENTS

Cotecna permet aux gouvernements de s'assurer que les recettes fiscales d'importations soient fondées sur la juste valeur des biens et que les importations interdites, restreintes ou contrôlées soient plus facilement détectées. Nous facilitons également le commerce transfrontalier licite grâce à l'introduction de nouvelles technologies et des programmes de gestion efficaces qui réduisent le temps nécessaire aux procédures d'importation et de dédouanement tout en favorisant une réduction des coûts. Le Groupe propose une palette complète de services pour répondre à ces besoins, notamment la vérification après dédouanement, la gestion du risque, l'inspection à destination, l'inspection avant embarquement, la vérification non-intrusive par imagerie scanner, l'évaluation douanière, le suivi électronique du transit et d'autres solutions de sécurité et de facilitation des échanges commerciaux.

## SECTEUR PRIVÉ

Cotecna fournit à ses clients du secteur privé des services complets d'analyse, d'inspection et de certification. Nous garantissons la conformité contractuelle pour une large gamme de produits de base, notamment des produits agricoles, des métaux et des minéraux, ainsi que des biens de consommation. A cet effet, le Groupe mène des analyses sur des matières premières et des biens de consommation par le biais d'un réseau de laboratoires régionaux accrédités et spécialisés dans ce domaine. Afin de proposer constamment de nouvelles solutions innovantes pour nos clients, nous avons récemment lancé le service E-dox®. Il permet aux clients de transmettre des documents par voie électronique à l'aide des technologies de codage les plus modernes. Les clients de nos services d'assistance aux financements des échanges commerciaux bénéficient de notre système d'administration et de reporting en ligne unique, Vestalis®.



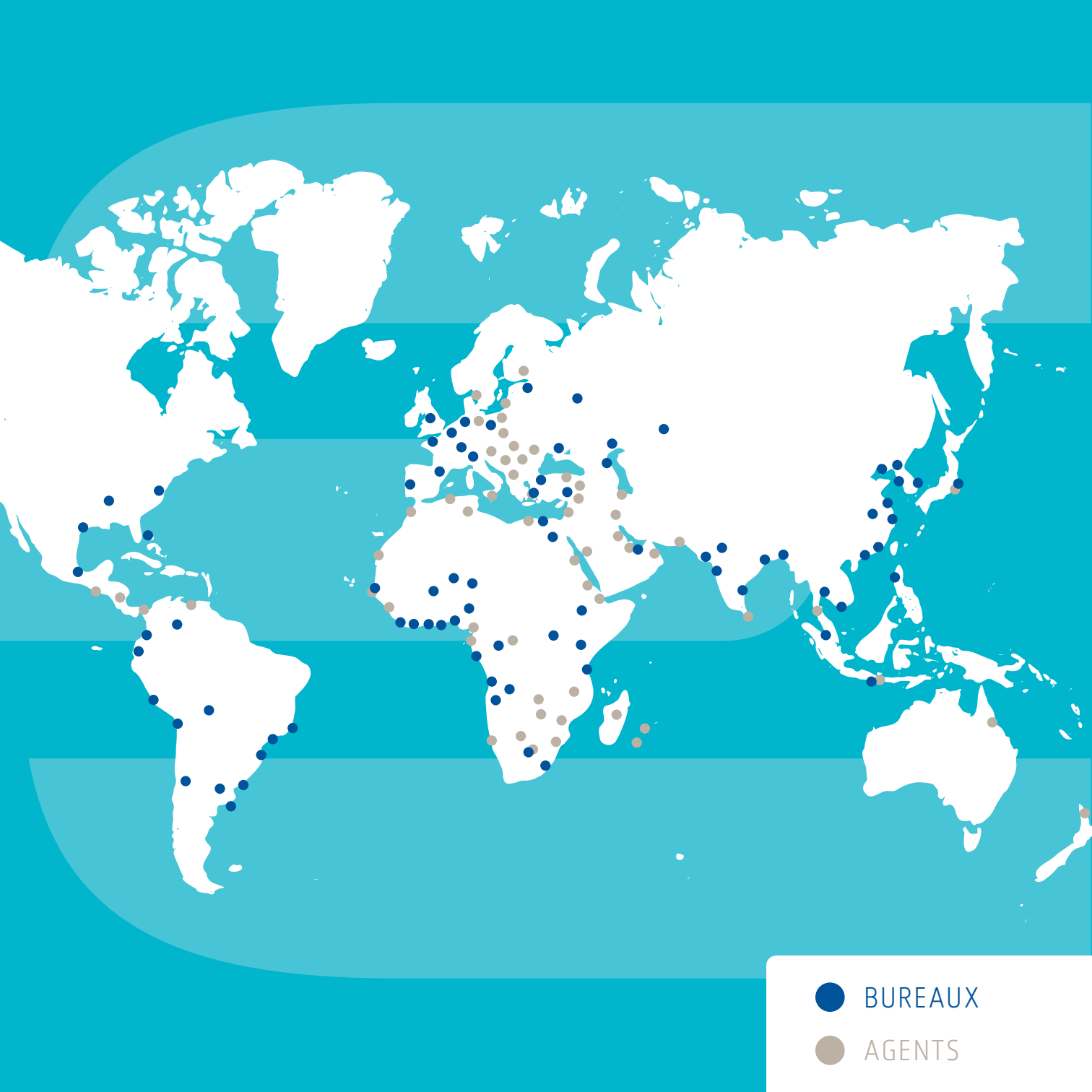

● BUREAUX

● AGENTS

# PROXIMITÉ AVEC NOS CLIENTS

---

Cotecna est une entreprise dotée d'une grande diversité culturelle, avec une compréhension approfondie des spécificités régionales et locales de chaque pays. Nous restons proches de nos clients, notamment en recrutant la plupart de nos cadres sur place. Grâce à notre réseau international, nous pouvons aisément communiquer avec nos partenaires locaux dans leur langue et leur propre fuseau horaire.

## TANZANIE, LANCEMENT RÉUSSI DE SERVICES EN LIGNE

Par le biais de notre filiale Tiscan, Cotecna travaille depuis 2004 en étroite collaboration avec le gouvernement tanzanien dans le cadre d'un vaste programme de modernisation du pays qui s'est traduit, notamment, par la mise en place successive de nouveaux services sur la base d'un contrat d'inspection à destination. En 2009, Cotecna a mis en œuvre un programme permettant de remplir en ligne toutes les déclarations et tous les formulaires douaniers sans nécessiter de visites sur place ou de documents imprimés. Cette mesure a un impact positif très important sur l'efficacité et le coût des échanges commerciaux avec la Tanzanie.

# UN PARTENAIRE COMPÉTENT ET ENGAGÉ DOTÉ D'UNE CULTURE DE TERRAIN

---

A tous les niveaux et sur tous les continents, nos collaborateurs possèdent une forte culture d'entreprise, basée sur une connaissance approfondie du terrain. Ils sont également fiers de leur capacité à opérer avec succès dans des environnements difficiles et à relever des défis en innovant constamment. En partageant notre longue expertise, nos idées et nos conseils, nous permettons à nos clients de progresser rapidement en acquérant la connaissance des processus et des technologies. Les clients de Cotecna nous considèrent à juste titre comme un véritable partenaire, pleinement engagé à leurs côtés.

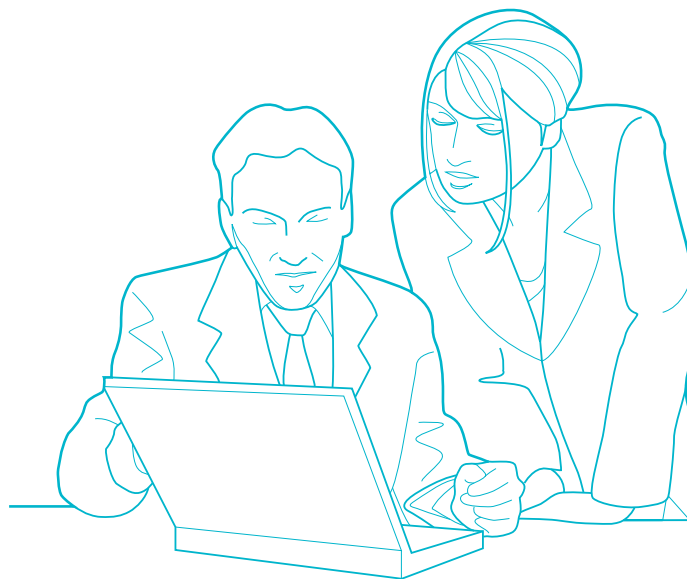

# UNE ENTREPRISE SOLIDAIRE QUI SOUTIENT LA COMMUNAUTÉ LOCALE

---

Cotecna fait preuve de solidarité avec les communautés qui l'entourent. Nos activités contribuent de manière inhérente à l'évolution sociale et économique à long terme des pays en voie de développement. Outre la protection des revenus gouvernementaux, nous créons des emplois et utilisons des partenaires et des fournisseurs locaux, dans la mesure du possible. Nous aidons les gouvernements à atteindre les objectifs internationaux, tels que les Objectifs du Millénaire pour le Développement, et nous assurons la sécurité et la sûreté interne en aidant à la lutte contre l'importation de médicaments contrefaits, de jouets dangereux, d'aliments altérés, d'armes et de munitions illégales et d'instruments de terrorisme.

L'utilisation de procédés modernes permet également de réduire l'impact environnemental, comme le prouve par exemple une utilisation réduite du papier.

Les contributions sociales de Cotecna s'étendent bien au-delà du cœur de notre activité. Nous contribuons à de nombreuses œuvres caritatives et participons à des activités de sponsoring qui soutiennent des projets humanitaires, notamment axés sur l'eau, la santé et l'éducation. Parmi les projets les plus récents, citons, entre autres, le financement et le soutien d'écoles au Nigéria, au Burkina Faso, au Niger et au Congo, la rénovation d'une clinique de mammographie en Tanzanie, et une aide d'urgence au Burkina Faso suite aux pluies torrentielles et aux inondations.

# L'INTÉGRITÉ AU CŒUR DE NOTRE ENTREPRISE

---

Tout le modèle d'entreprise et toute la philosophie de Cotecna reposent sur les relations intègres que nous entretenons avec nos clients.

Nous plaçons l'éthique professionnelle au-dessus de nos considérations commerciales.

Nous respectons la confidentialité tout en maintenant une transparence totale sur notre rôle, nos prestations, et les informations que nous traitons.

Partout au sein de notre organisation, nos employés respectent un Code d'éthique et de Conformité très strict.

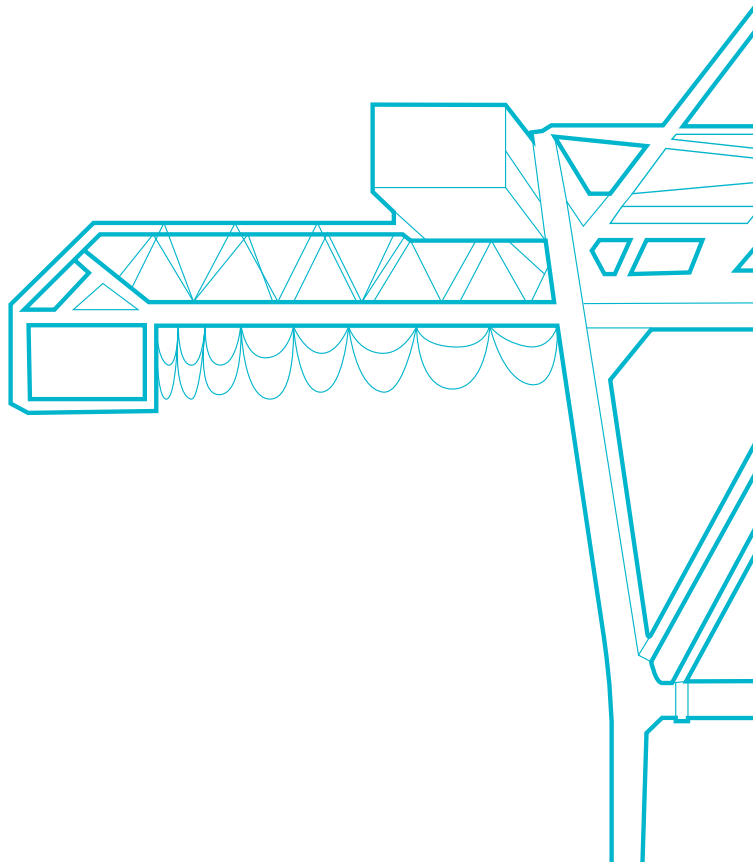



3.5M

4  
3  
2  
1  
0  
1  
2  
3  
4  
5  
6  
7  
8  
9  
10  
11  
12  
13  
14  
15  
16  
17  
18  
19  
20  
21  
22  
23  
24  
25  
26  
27  
28  
29  
30  
31  
32  
33  
34  
35  
36  
37  
38  
39  
40  
41  
42  
43  
44  
45  
46  
47  
48  
49  
50  
51  
52  
53  
54  
55  
56  
57  
58  
59  
60  
61  
62  
63  
64  
65  
66  
67  
68  
69  
70  
71  
72  
73  
74  
75  
76  
77  
78  
79  
80  
81  
82  
83  
84  
85  
86  
87  
88  
89  
90  
91  
92  
93  
94  
95  
96  
97  
98  
99  
100

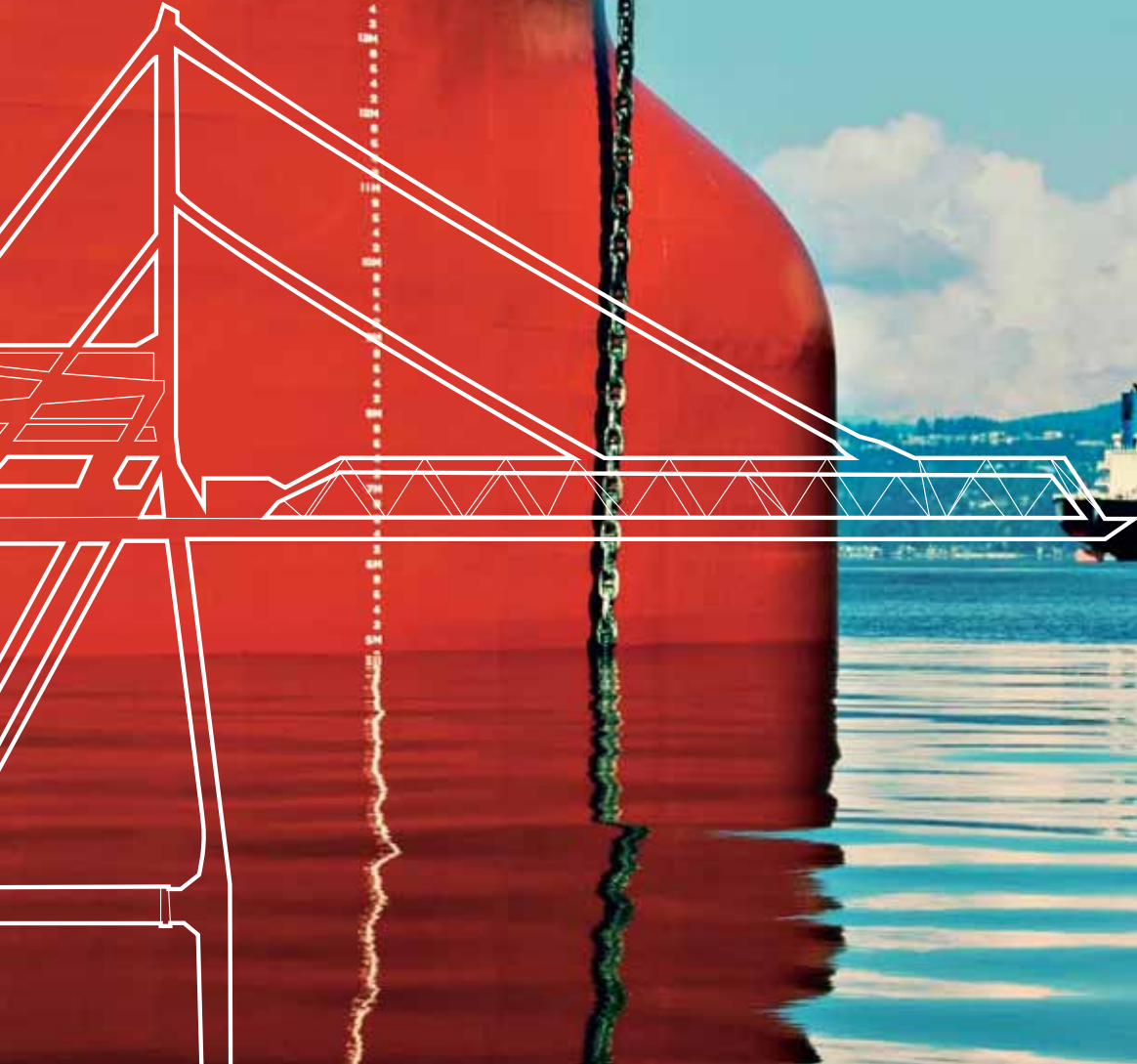

# PROXIMITÉ INNOVATION & EFFICACITÉ

---

Ces trois mots représentent les valeurs de notre Groupe.  
Ils résument parfaitement ce qui fait de Cotecna un leader  
respecté dans ses domaines de compétences et son industrie.



[WWW.COTECNA.COM](http://WWW.COTECNA.COM)